

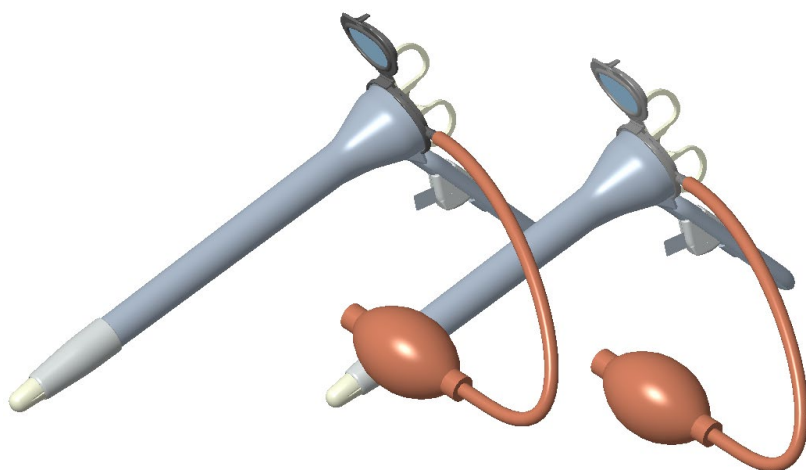

RECTOSCOPE THD LIGHTSCOPE LED



Utilisation

Le rectoscope THD LightScope est un dispositif médical à USAGE UNIQUE indiqué pour l'analyse du canal ano-rectal et de la région distale du sigma.

Description générale

Le rectoscope THD LightScope LED allie, dans un seul dispositif à usage unique, un système optique

d'agrandissement et une puissante source lumineuse à LED pour une vue claire et détaillée de la zone d'inspection.

Le rectoscope THD LightScope LED est prêt à l'emploi et également disponible avec la pompe d'insufflation incluse dans l'emballage.

Caractéristiques

- Fabriqué en polycarbonate de qualité médicale
- Conforme aux exigences de biocompatibilité établies par la norme ISO 10993
- Auto-éclairage avec lampe intégrée dans le dispositif
- Système optique d'agrandissement x4
- Disponible en deux longueurs (200 mm et 250 mm)
- Également disponible avec insufflateur à usage unique
- Prêt à l'emploi
- Léger (55 g)
- Dispositif CE de Classe I
- Emballage individuel
- Sans latex



Fiche technique

RÉF. 800097

RÉF. 800098

RÉF. 800099

RÉF. 800100

FR

Avantages

- Pas besoin d'un éclairage supplémentaire
- Pas besoin de préparation avant l'emploi
- Aucun risque de contamination croisée

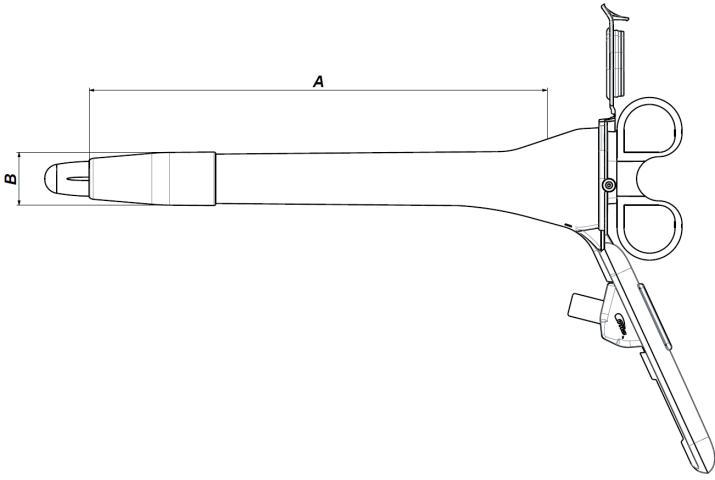
Dimensions		
RECTOSCOPE THD LIGHTSCOPE LED		
		
	Mini	Maxi
Diamètre (B)	23 mm	23 mm
Longueur (A)	200 mm	250 mm

Rectoscope THD LightScope LED		
Code	Qté	Trade Name
800097	25	THD LS MAXI-RECTO (LED NS)
800098	10	THD LS MINI-RECTO (LED NS)
800099	10	THD LS MAXI-RECTO (LED INS/NS)
	25	
	50	
800100	25	THD LS MINI-RECTO (LED INS/NS)